

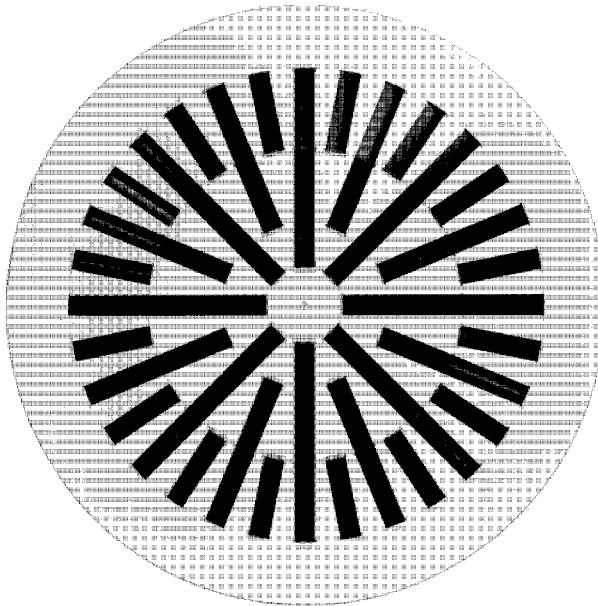

Drallauslass

DQJ-FSR



SCHAKO KG
Steigstraße 25-27
D-78600 Kolbingen
Telefon 0 74 63 - 980 - 0
Telefax 0 74 63 - 980 - 200
info@schako.de
www.schako.de

Drallauslass DQJ-FSR

Inhalt	
Beschreibung	3
Herstellung	3
Zubehör	3
Befestigung	3
Ausführungen und Abmessungen	3
Luftstrahlführung	3
Abmessungen	4
Zubehör-Abmessungen	4
Technische Daten	5
Druckverlust und Lautstärke	5
maximale Strahlendgeschwindigkeit	6
Induktionsverhältnisse	8
Temperaturverhältnisse	8
Legende	8
Ausschreibungstexte	8

Drallauslaß DQJ-FSR

Beschreibung

Mit dem Drallauslaß Typ DQJ-FSR wurde ein Luftauslaß entwickelt, der sich vor allem **zum freihängenden Einsatz** in Industriehallen und Komforträumen mit hohen Luftwechselzahlen eignet. Im Gegensatz zu den üblichen Drallauslässen können die eingebauten **Lamellen auch nachträglich verstellt** werden. Dies kann z.B. notwendig werden, wenn Hindernisse den Luftstrahl beeinträchtigen, oder wenn an nicht gewünschten Stellen zu hohe Luftgeschwindigkeiten auftreten.

Durch Verstellen einzelner Lamellen kann der Strahlaustritt von der horizontalen bis zur vertikalen Richtung gelenkt werden. Dies kann z.B. auch bei punktuell hohen Heizlasten wichtig werden, an die man den Strahl heranbringen möchte. Stehen z.B. Säulen im Wege, so kann durch Verstellen der Lamellen eine Umspülung erreicht werden. Bei schwierigen Fällen muß die Einstellung durch Versuche ermittelt werden.

Werkseitig wird die Luftstrahlführung „A“ eingestellt.

Variabler Volumenstrom

NW	310	400	500	600	800
V_{\min} (m ³ /h)	100	100	200	300	500
V_{\max} (m ³ /h)	500	500	1000	1500	3000

Der Luftauslaß eignet sich auch gut für Anlagen mit variablem Volumenstrom. Die hohen Austrittsgeschwindigkeiten garantieren eine Stabilität des Strahls, so daß noch bei geringem Volumenstrom der Strahl nicht abrupt abfällt. Der minimale und maximale Volumenstrom ist in der obenstehenden Tabelle aufgeführt.

Herstellung

Anschlusskasten (-SRK)

- Stahlblech verzinkt

Frontplatte

- Stahlblech lackiert Farbton RAL 9010 (weiß)
- Stahlblech lackiert, in einem anderen RAL-Farbtönen

Lamellen

- aus Kunststoff (PVC) Farbton RAL 9005 (schwarz) oder RAL 9010 (weiß)

Zubehör

Wabengleichrichter (-WG)

- Kunststoff

Isolierung innen (-li)

- thermische Isolierung im Anschlusskasten innen

Isolierung außen (-la)

- thermische Isolierung an der Anschlusskasten Außenseite

Befestigung

Schraubmontage (-SM)

- seitlich, mittels 4 Linsensenk-Blechschraven nach DIN ISO 7049-ST3,9 x 13 (bauseits)

Ausführungen und Abmessungen

Luftstrahlführung

Luftstrahlführung "B"
Lamellenstellung 1

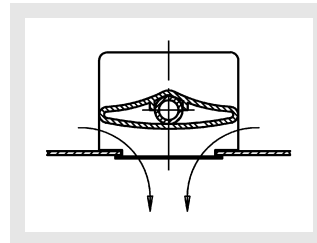

Luftstrahlführung "A"
Lamellenstellung 2

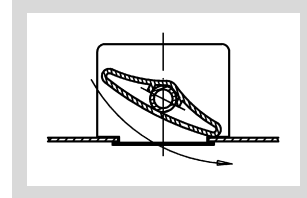

Luftstrahlführung "A" - alle Lamellen in Lamellenstellung 2. Werkseitig wird die Luftstrahlführung "B" eingestellt.

DQJ-FSR 310

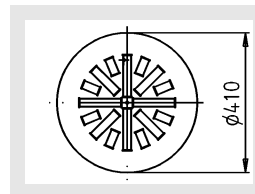

DQJ-FSR 400

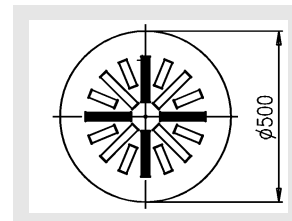

Der Drallauslass Typ DQJ-FSR 310 wird nur in Luftstrahlführung "A" geliefert.

DQJ-FSR 500

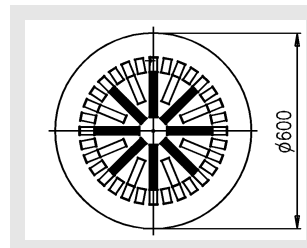

DQJ-FSR 600

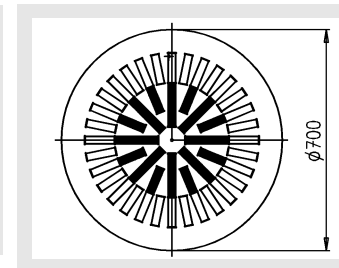

DQJ-FSR 800

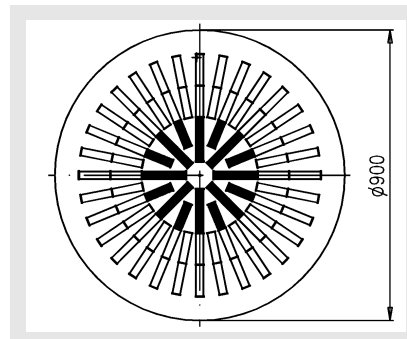

Drallauslaß DQJ-FSR

Abmessungen

DQJ-FSR mit Anschlusskasten (-SRK) für Zuluft

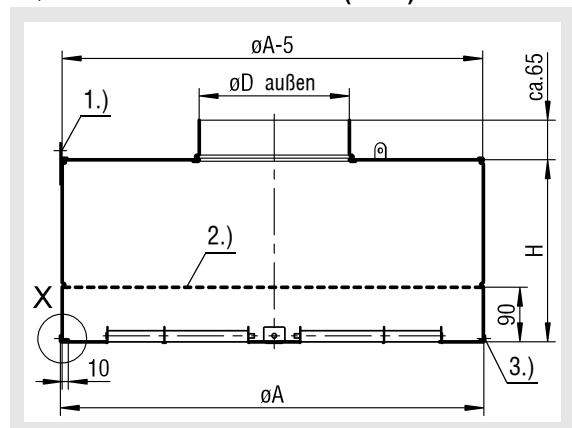

DQJ-FSR mit Sattelstützen

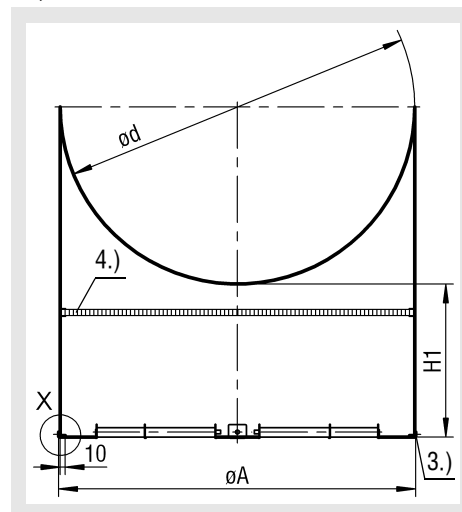

Zubehör-Abmessungen

Isolierung für SRK

innen (-li)

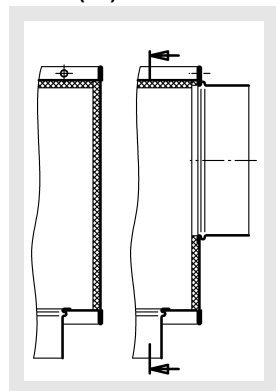

aussen (-la)

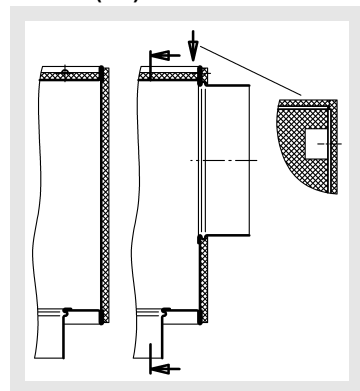

Einzelheit X

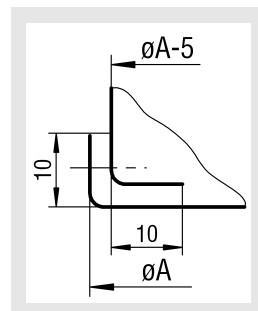

Lieferbare Größen

NW	$\varnothing A$	$\varnothing D$	H	H1	$\varnothing d$ (min)
310	410	158	250	300	410
400	500	158	250	300	500
500	600	248	300	300	600
600	700	248	300	300	700
800	900	353	350	300	900

- 1.) = 3 Aufhängelaschen
- 2.) = Lochblech FQ 46,1%
- 3.) = 4 Linsen-Blehschrauben DIN ISO 7049 3,9 × 13 (bauseits)
- 4.) = Wabengleichrichter (gegen Mehrpreis)

Drallauslaß DQJ-FSR

Technische Daten

Druckverlust und Lautstärke

DQJ-FSR 310 Zuluft

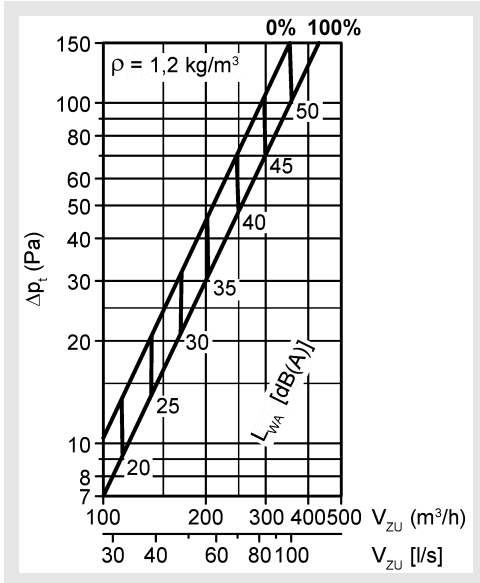

DQJ-FSR 400 Zuluft

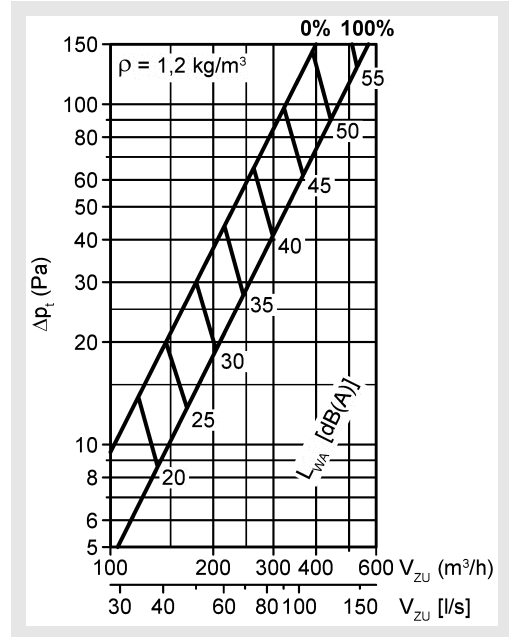

DQJ-FSR 500 Zuluft

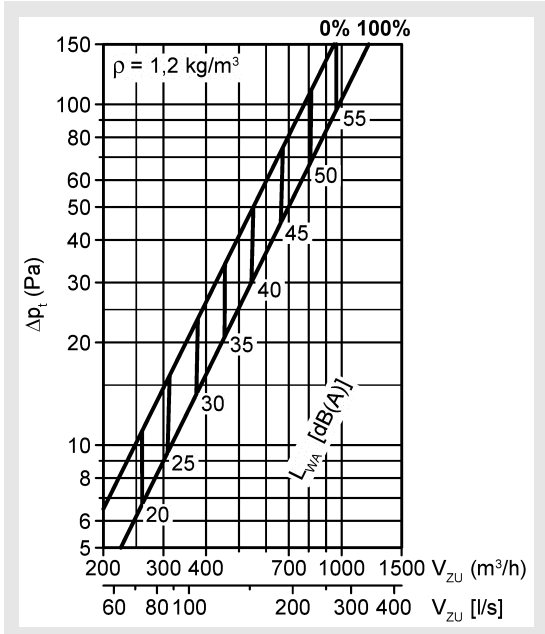

DQJ-FSR 600 Zuluft

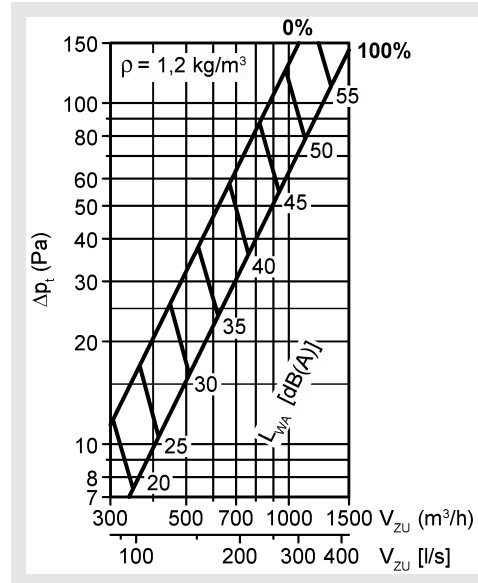

0% = Drossel ZU
100% = Drossel AUF

Drallauslaß DQJ-FSR

DQJ-FSR 800 Zuluft

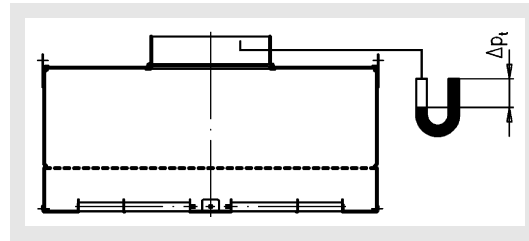
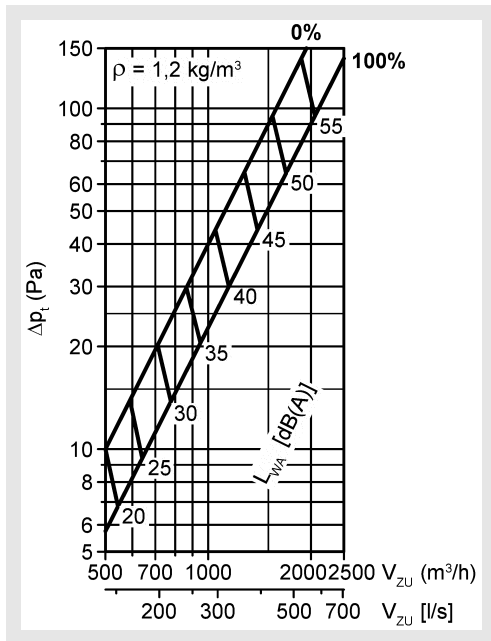

0% = Drossel ZU
100% = Drossel AUF

maximale Strahlengeschwindigkeit Luftstrahlführung "A", ohne Deckeneinfluß (Zuluft) DQJ-FSR 310

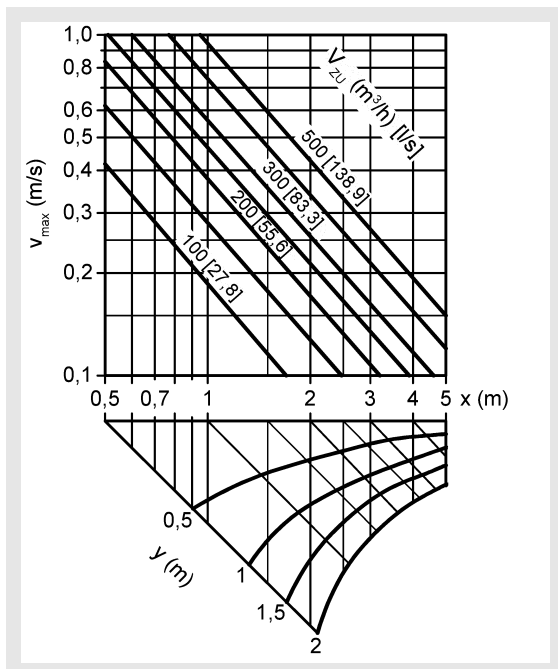

DQJ-FSR 400

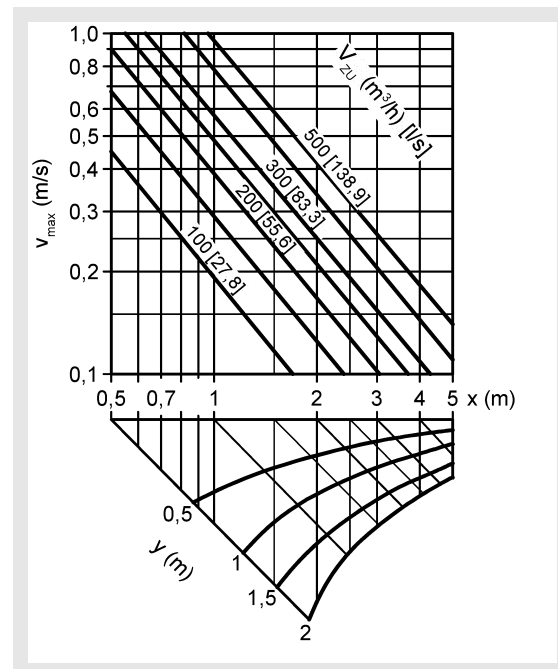

Drallauslaß DQJ-FSR

DQJ-FSR 500

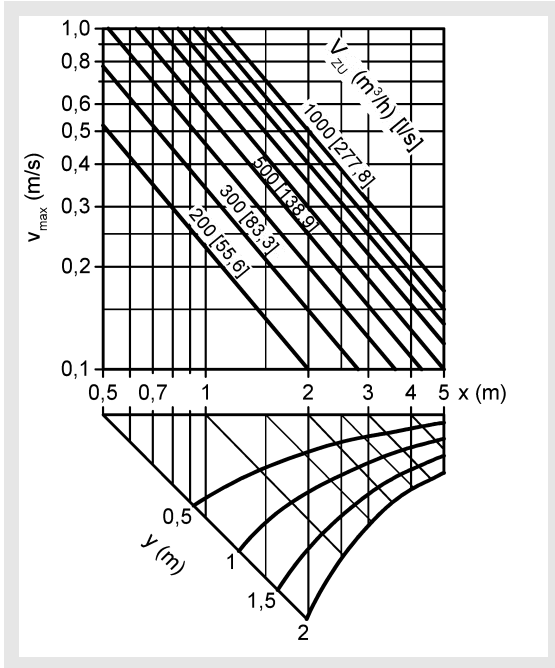

DQJ-FSR 600

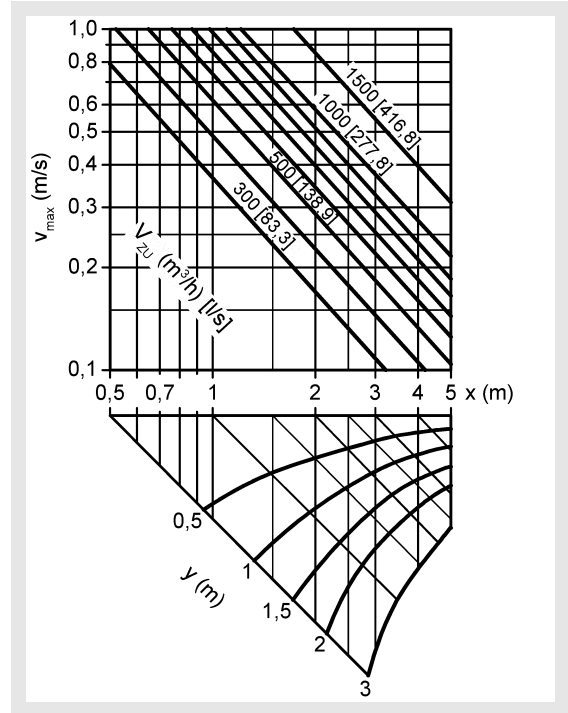

DQJ-FSR 800

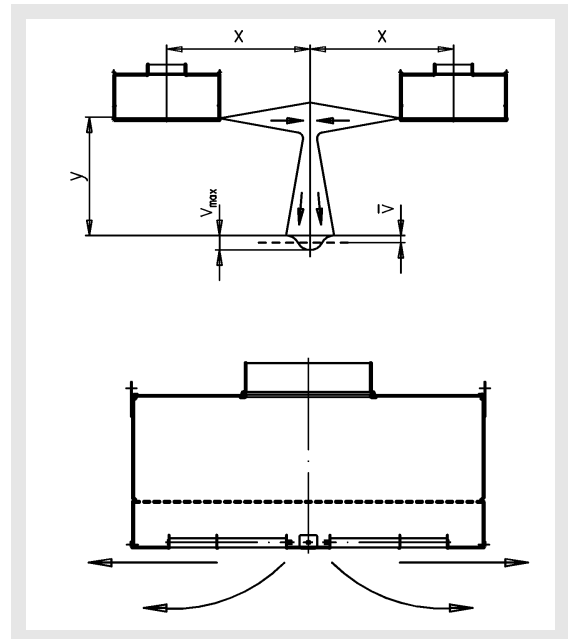
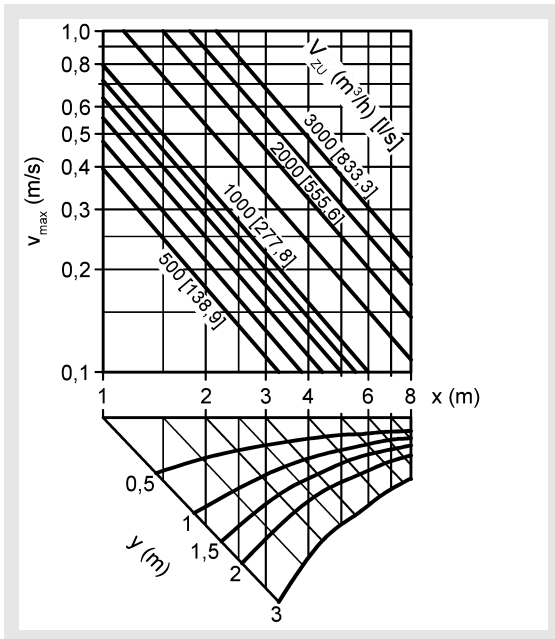

Drallauslaß DQJ-FSR

Induktionsverhältnisse

Luftstrahlführung "A", ohne Deckeneinfluß (Zuluft)

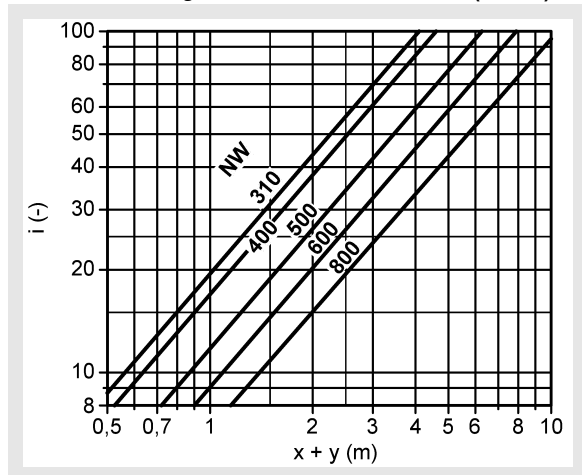

Temperaturverhältnisse

Luftstrahlführung "A", ohne Deckeneinfluß (Zuluft)

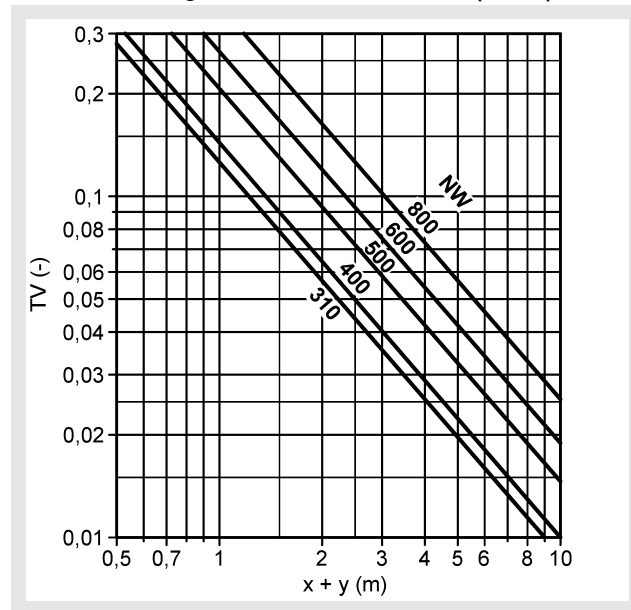

Legende

V_{ZU}	(m^3/h)	= Zuluftvolumen
V_{ZU}	[l/s]	= Zuluftvolumen
v_{max}	(m/s)	= max. Strahlendgeschwindigkeit
x	(m)	= horizontaler Strahlweg
y	(m)	= vertikaler Strahlweg
x+y	(m)	= horizontaler und vertikaler Strahlweg
ρ	(kg/m^3)	= Dichte
Δp_t	(Pa)	= Druckverlust
L_{WA}	[dB(A)]	= A-bewerteter Schalleistungspegel
i	(-)	= Induktionsverhältnis ($i = V_X / V_{ZU}$)
TV	(-)	= Temperaturverhältnis ($TV = \Delta T_X / \Delta T_0$)
NW	(mm)	= Nennweite
V_X	(m^3/h)	= gesamtes Strahlvolumen an der Stelle x
V_X	[l/s]	= gesamtes Strahlvolumen an der Stelle x
ΔT_X	(K)	= Temperaturdifferenz an der Stelle x
ΔT_0	(K)	= Temperaturdifferenz zwischen Zuluft- und Raumtemperatur ($\Delta T_0 = t_{ZU} - t_R$)
t_{ZU}	($^{\circ}C$)	= Zulufttemperatur
t_R	($^{\circ}C$)	= Raumtemperatur

Ausschreibungstexte

Drallauslaß Typ DQJ-FSR in runder Ausführung. Besonders geeignet für den freihängenden Einsatz in Industriehallen, Komforträumen mit hohen Luftwechselzahlen und für VVS-Anlagen mit variablen Volumenströmen (zwischen 40-100%). Kühl- und Heizfall sind realisierbar. Bestehend aus Frontplatte aus Stahlblech mit einer hochwertigen Pulverbeschichtung in einem RAL-Farbtönen (RAL 9010, weiß, Standard), mit mittig drehbar gelagerten, aerodynamischen, einzeln ohne Hilfsmittel von der Auslassfrontseite ohne Demontage des Auslasses einstellbaren, radial angeordneten Luftlenklamellen, in Tragflügelform aus Kunststoff RAL 9010 (weiß), RAL 9005 (schwarz) oder Aluminium, einzeln oder im gleichen RAL-Farbtönen wie die Frontplatte lackiert (Lamellen nachträglich nicht verstellbar). Die Lamellen werden werkseitig für einen verstärkten horizontalen Strahlweg eingestellt (Luftstrahlführung "A"), können aber bei Bedarf individuell der Situation angepasst werden (z.B. für das Umspülen einer Säule). Freier Querschnitt, Widerstand und Schalleistungspegel in allen Lamellenstellungen gleichbleibend. Mit seitlich sichtbarer Schraubbefestigung (SM). Volumenströme von 100 - 3000 m^3/h möglich. Fabrikat: SCHAKO Typ DQJ-FSR

Zubehör:

- Anschlusskasten (-SRK) aus Stahlblech verzinkt mit eingebautem Gleichrichter-Lochblech sowie Stützen von oben mit Aufhängelaschen
 - mit thermischer Isolierung
 - innen (-li)
 - außen (-la)
- 1/4 Abdeckung (-AD), aus verzinktem Stahlblech für individuelle Anpassung der Strahlführung an räumliche Begebenheiten.
- Wabengleichrichter (-WG), aus Kunststoff