

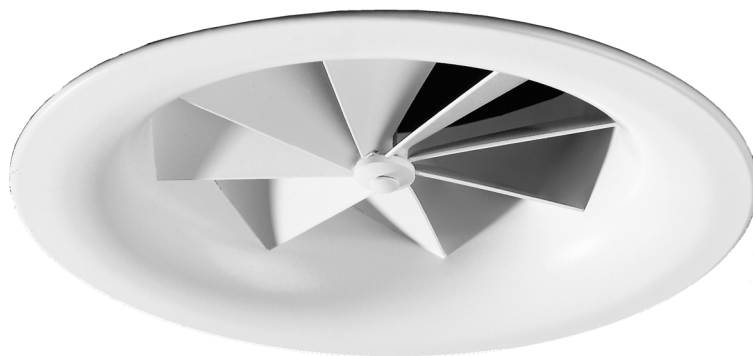

Drallauslass

DHV



Ferdinand Schad KG
Steigstraße 25-27
D-78600 Kolbingen
Telefon 0 74 63 - 980 - 0
Telefax 0 74 63 - 980 - 200
info@schako.de
www.schako.de

Drallauslass DHV

Inhalt	
Beschreibung	3
Herstellung	3
Ausführung	3
Zubehör	3
Befestigung	3
Ausführungen und Abmessungen	4
Abmessungen	4
Zubehör-Abmessungen	4
Befestigungsmöglichkeiten	7
Technische Daten	8
Druckverlust und Lautstärke	8
maximale Strahlendgeschwindigkeit	12
kritischer Strahlweg	13
Legende	15
Bestellangaben	15
Ausschreibungstexte	17

Drallauslass DHV

Beschreibung

Der Deckendrallauslass Typ DHV wird eingesetzt, um in Räumen bis 4m Raumhöhe die Zuluft zugfrei zuzuführen. Durch die besondere Ausbildung der **feststehenden Drallschaukeln** wird eine hohe Induktion erreicht. Die Temperaturdifferenz und Geschwindigkeit bauen sich dadurch sehr schnell ab. Die Zuluft tritt waagrecht in den Raum ein. Dieser Auslass wurde **speziell für Kühlung und isotherme Zuluftführung** konzipiert, und ist für konstante und variable Volumenströme von 100 % - 40 % geeignet.

Im Stutzen des Anschlusskastens kann gegen Mehrpreis eine Volumenstrommesseinrichtung (-VME) integriert werden. Die Messabweichung der Volumenstrommesseinrichtung beträgt $\pm 5\%$ bei einer Stutzengeschwindigkeit von 2-5 m/s und einer geraden Anströmung von min. $1 \times D$. Die Messung wird mit eingebautem Auslass durchgeführt. Durch Verstellen der Drosselklappe (-DK) im Anschlusskasten kann das gewünschte Luftvolumen je Auslass schnell und richtig eingestellt werden.

Bei Anschlusskästen Typ SRK muss zur Verstellung der Drosselklappe der Deckenauslass abgenommen werden. Alternativ kann gegen Mehrpreis eine Seilzugverstellung bestellt werden, mit welcher die Drosselklappe auch bei montiertem Auslass raumseitig verstellt werden kann.

Um den Einsatz von Kanalreinigungsrobotern von der Raumseite her zu ermöglichen, können bei dem Anschlusskasten Typ SRK in der ROB-Ausführung (-ROB) das Verteilblech, sowie, sofern eingebaut, die Drosselklappe und die Volumenstrommesseinrichtung entfernt werden.

Herstellung

Drallauslass

- Aluminium lackiert RAL 9010 (weiß, für DHV-Q/R, Größe $\varnothing 125-400$).
- Kunststoff RAL 9010 (weiß, nur DHV-K, Größe $\varnothing 125-250$).
- Stahlblech lackiert RAL 9010 (weiß, Größe $\varnothing 100$).

Drallschaukeln

- Aluminium lackiert, 9010 (weiß, für DHV-Q/R, Größe $\varnothing 125-400$).
- Kunststoff RAL 9010 (weiß, nur DHV-K, Größe $\varnothing 125-250$).
- Stahlblech lackiert RAL 9010 (weiß, Größe $\varnothing 100$).

Ausführung

- DHV-Q - mit quadratischer Frontplatte und Einlaufdüse.
- DHV-R - mit runder Frontplatte und Einlaufdüse.
- DHV-K - mit runder Frontplatte und Einlaufdüse.

Zubehör

Anschlusskasten (-SRK)

- Gehäuse aus Stahlblech verzinkt, mit intergriertem Gleichrichterlochblech und Aufhängeösen.
- VM-Traverse aus Aluminium und Kunststoff

Drosselklappe (-DK)

- Drossel aus Stahlblech verzinkt
- Drosselbefestigung aus Kunststoff
- mit Seilzugverstellung (-SZV) (gegen Mehrpreis)

Gummilippendichtung (-GD)

- Spezialgummi

Paneel-Abdeckplatte (-PA) (nur DHV-Q)

- Stahlblech lackiert RAL 9010 (weiß)

Volumenstrommesseinrichtung (-VME)

- Halterung aus Stahlblech verzinkt
- Messaufnehmer aus Kunststoff
- Anschlüsse aus Aluminium

Übergangsstück (-ÜS)

- Aluminium roh, mit integrierter Gleichrichterlochblech

Isolierung innen (-Ii)

- thermische Isolierung im Anschlusskasten innen

Isolierung außen (-Ia)

- thermische Isolierung an der Anschlusskasten Außenseite

Befestigung

Verdeckte Montage (-VM, Standard)

- Gegentraverse bauseits (ohne Anschlusskasten oder Übergangsstück).
- mit Traversenbefestigung (mit Anschlusskasten oder Übergangsstück).

Klemmbefestigung (-KB)

- nur für Anschluss an Flexrohre (ohne Anschlusskasten).

Schraubmontage (-SM)

- nur für Anschluss an Flexrohre (ohne Anschlusskasten). Anzahl der Linsensenk-Blechschraben: DHV-Q mit 4 Schrauben (bauseits), DHV-R/K mit 3 Schrauben (bauseits).

Drallauslass DHV

Ausführungen und Abmessungen

Abmessungen

DHV (VM, ohne Anschlusskasten)

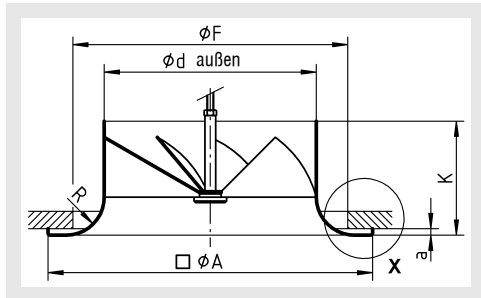

Achtung: Gegentraverse bauseits!

Lieferbare Größen

NW	ϕd	$\square/\phi A$	ϕF	K	R	a		
						DHV-Q	DHV-R	DHV-K
100	98	155	128	50	15	6	1	-
125	123	185	144	63	17		5	3
160	158	240	184	80	20			
200	198	300	254	105	35			
250	248	380	324	130	45			
315	313	490	419	170	60		-	
400	398	630	545	220	80	12	8	-

Einzelheit X

DHV-Q 100-400

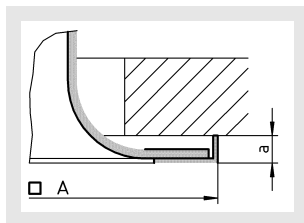

DHV-R 100

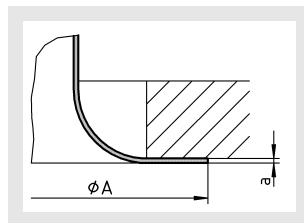

DHV-R 125-400

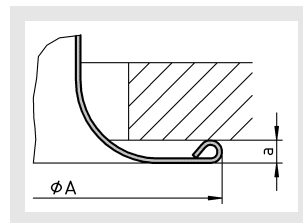

DHV-K 125-250

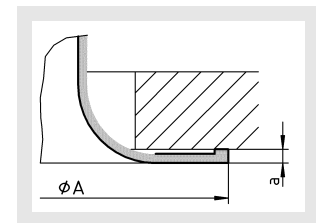

Zubehör-Abmessungen

Anschlusskasten (-SRK-Z), für Zuluft, mit VM

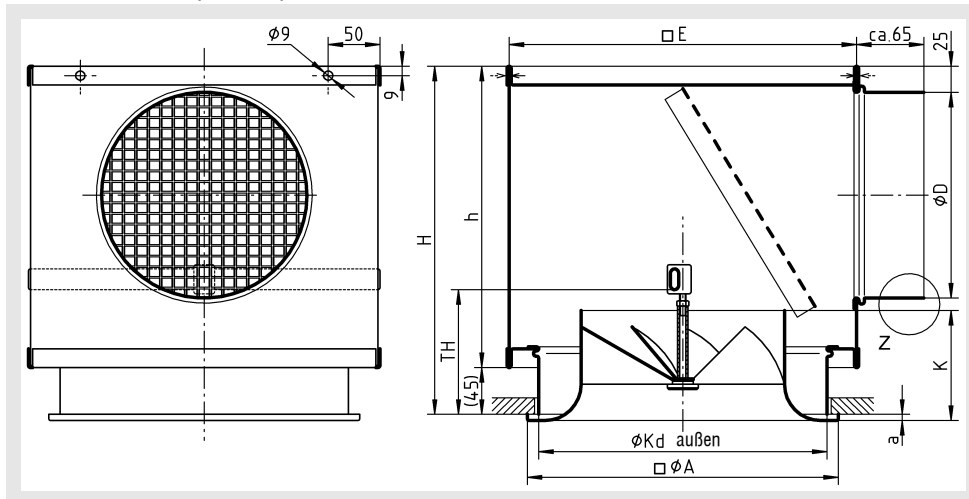

Deckenöffnung mit SRK: $\phi Kd +5$

Lieferbare Größen SRK-Z / ÜS

NW	$\square/\phi A$	K	ϕKd	$\square E$	ϕD	H	h	TH	$\phi d1$	$\phi d2$	$\phi d3$	H1	H2	a		
														DHV-Q	DHV-R	DHV-K
100	155	50	123	245	98	230	185	90	78	102	117	120	20	6	1	-
125	185	63	158	245	123	260	215	90	98	127	147	135	25		5	3
160	240	80	198	290	158	295	250	100	123	162	202	150	30			
200	300	105	265	335	198	335	290	120	158	202	262	175	40			
250	380	130	335	405	248	385	340	150	198	252	342	200	50			
315	490	170	425	545	248	385	340	190	248	317	452	253	77		-	
400	630	220	570	670	313	555	510	290	-	-	-	-	-	12	8	-

Übergangsstück (-ÜS), mit VM

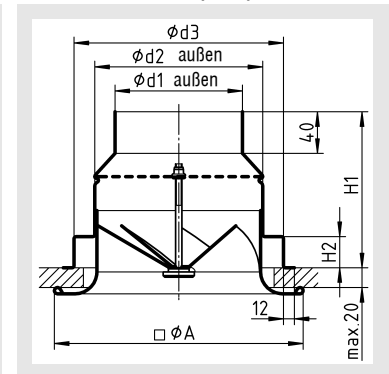

(NW 400 auf Anfrage)

Drallauslass DHV

Drosselklappe (-DK)

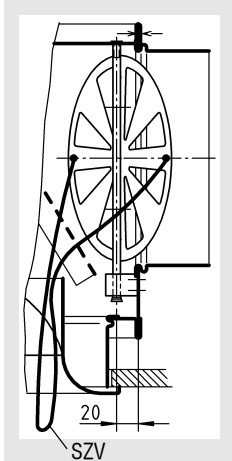

**Gummilippendichtung (-GD)
Einzelheit Z**

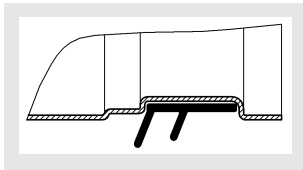

SZV = Seilzugverstellung
(gegen Mehrpreis)

Volumenstrommesseinrichtung (-VME)

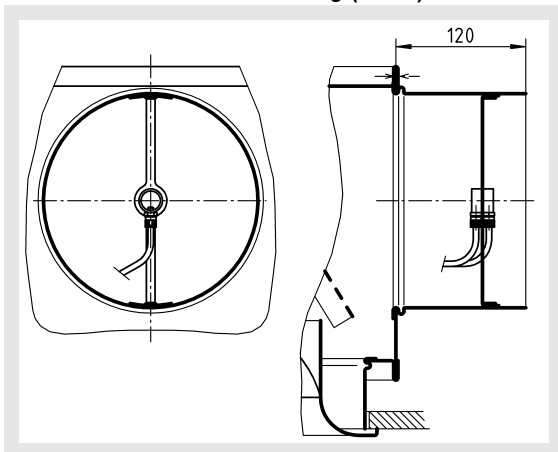

**Isolierung für SRK
innen (-li)**

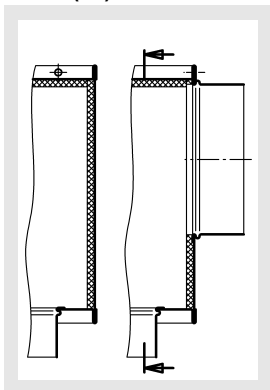

außen (-la)

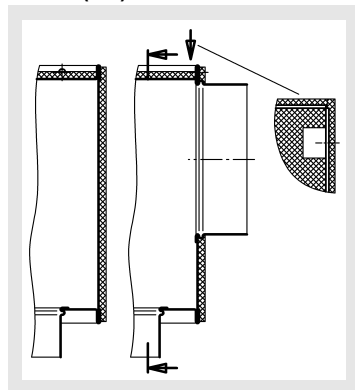

Drallauslass DHV

Panel-Abdeckplatte (-PA) (nur für DHV-Q)

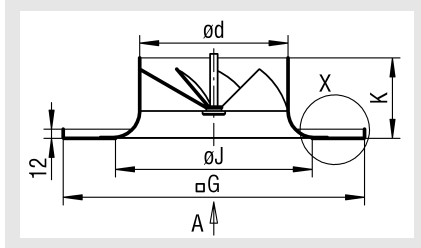

Einzelheit X

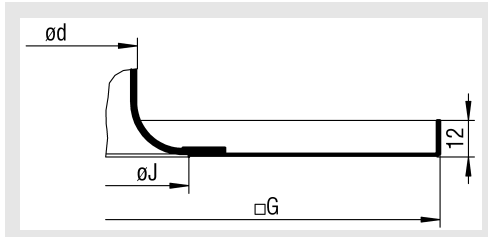

Lieferbare Größen

NW DHV-Q	PA	□G
100 - 160	310	308
100 - 250	400	398
100 - 315	500	498
	600	598
	625	623

(NW 400 auf Anfrage)

NW DHV-Q	ød	K	øJ
100	98	50	134
125	123	63	150
160	158	80	190
200	198	105	260
250	248	130	330
315	313	170	425

(NW 400 auf Anfrage)

Ansicht A mit SM (ohne SRK)

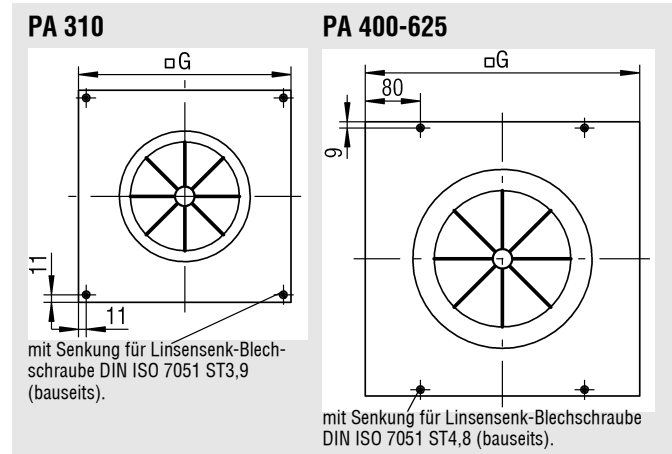

Ansicht A mit VM (mit SRK)

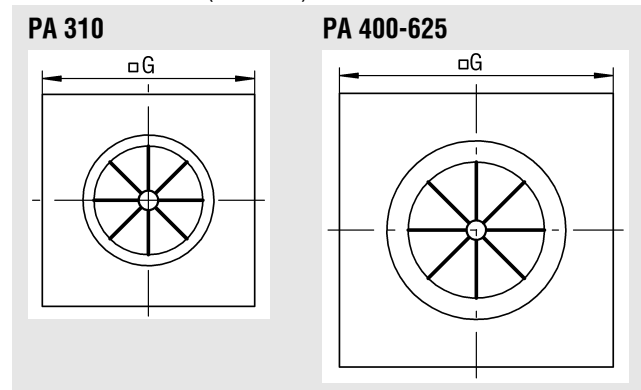

Drallauslass DHV

Befestigungsmöglichkeiten

Schraubmontage (-SM)

DHV-Q (mit quadratischer Frontplatte)

nur für Anschluss an Flexrohre

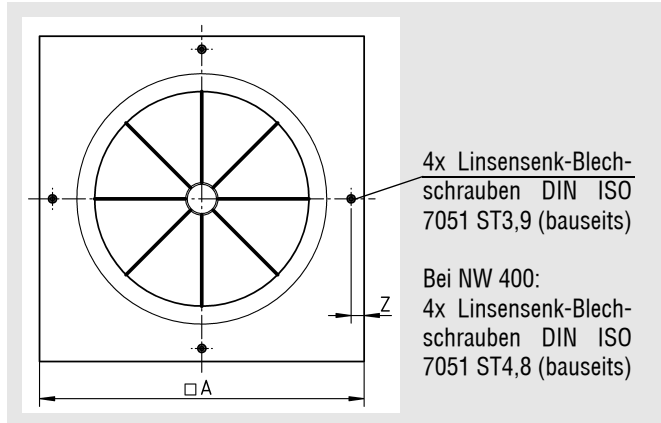

Klemmbefestigung (-KB)

nur für Anschluss an Flexrohre

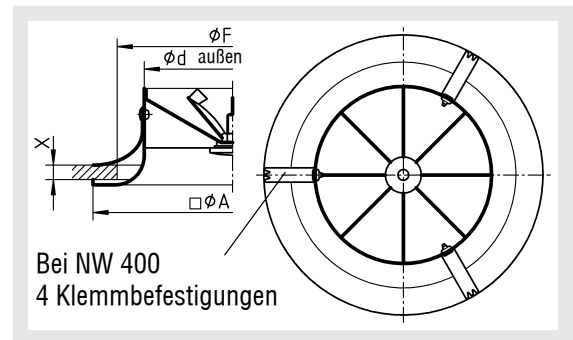

DHV-R / DHV-K (mit runder Frontplatte)

nur für Anschluss an Flexrohre

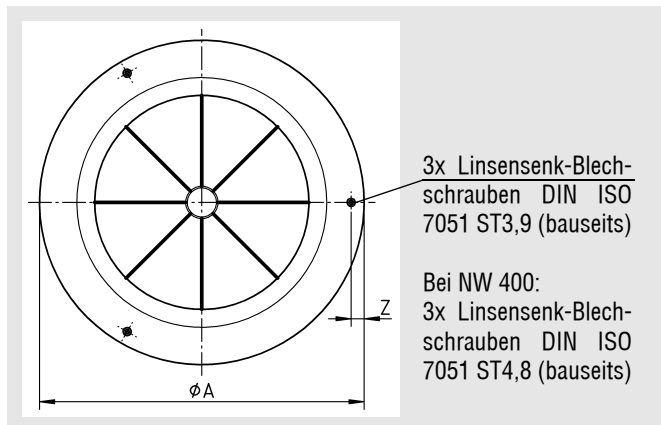

Lieferbare Größen

NW	$\varnothing d$	$\square/\varnothing A$	$\varnothing F$	Z	X
100	98	155	128	10	10 - 25
125	123	185	144	10	
160	158	240	184	15	
200	198	300	254	10	
250	248	380	324	15	
315	313	490	419	22,5	
400	398	630	545	20	

Drallauslass DHV

Technische Daten

Druckverlust und Lautstärke

Lautstärke

DHV-... (für Flexrohranschluss, ohne Anschlusskasten)

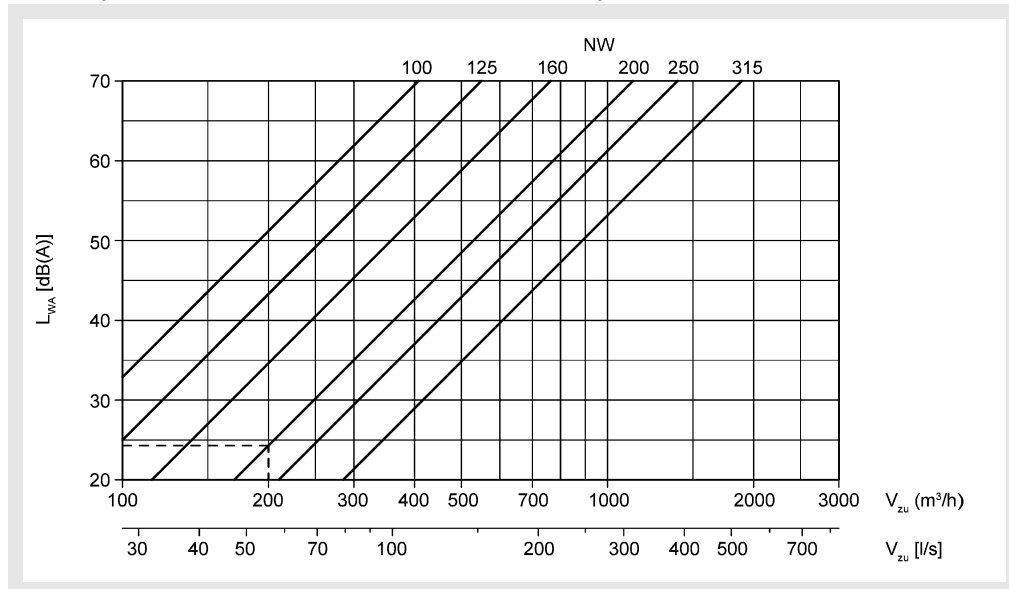

Druckverlust

DHV-... (für Flexrohranschluss, ohne Anschlusskasten)

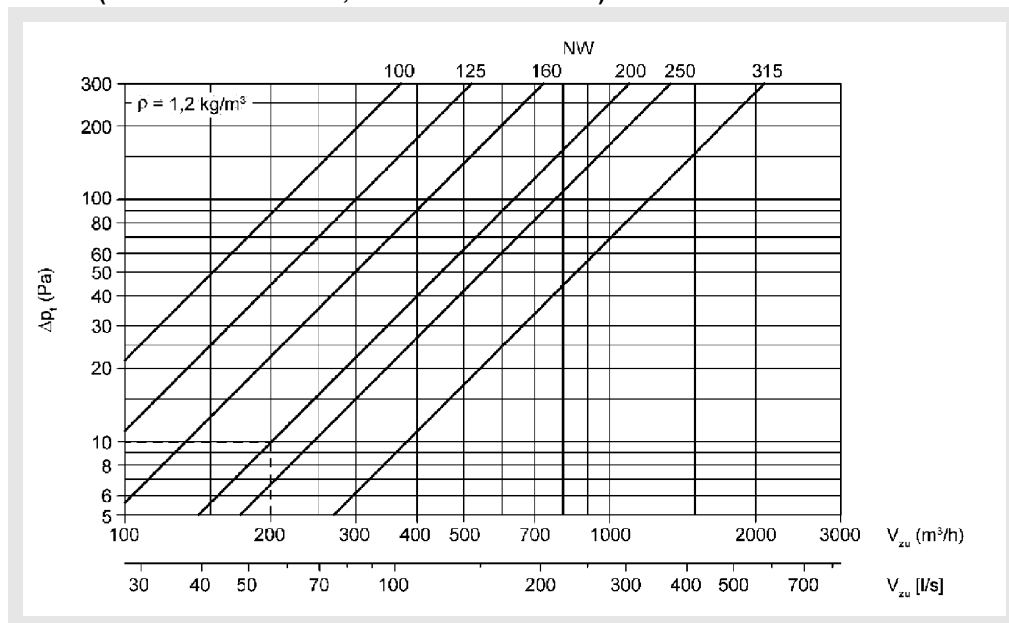

Drallauslass DHV

DHV-Q-SRK 100 / DHV-R-SRK 100

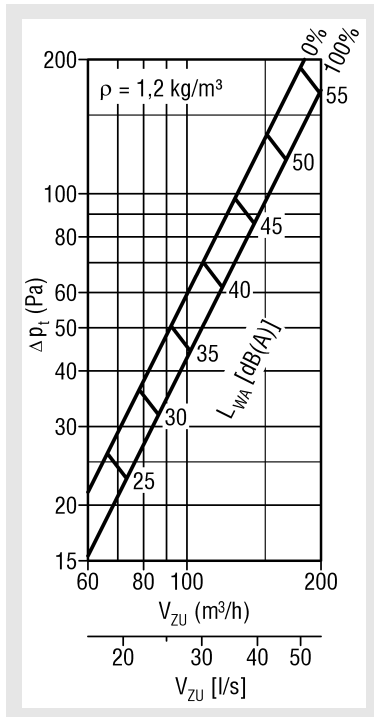

DHV-Q-SRK 125 / DHV-R-SRK 125

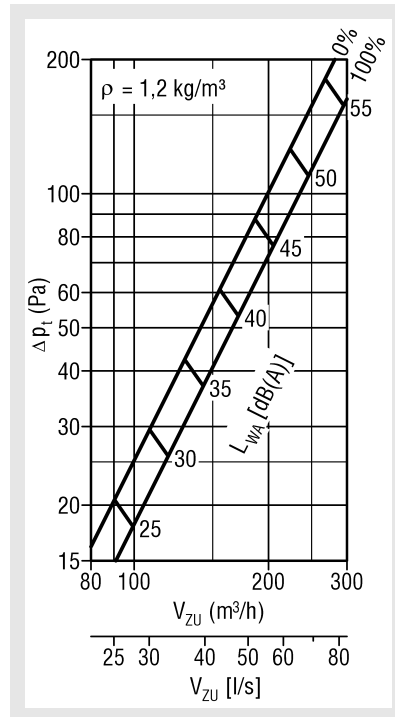

DHV-Q-SRK 160 / DHV-R-SRK 160

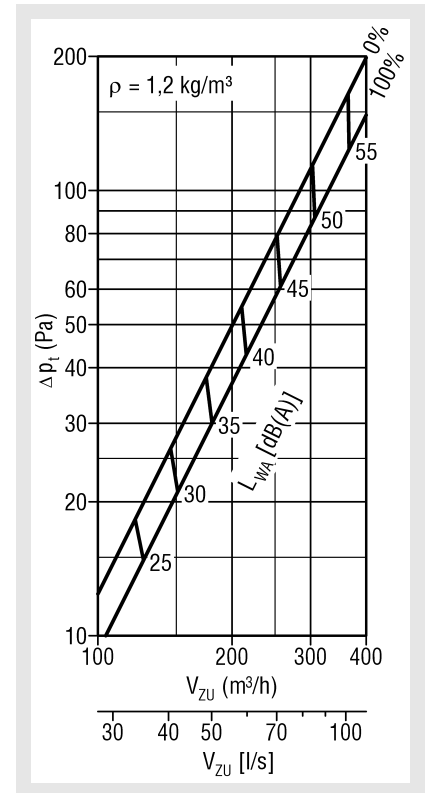

DHV-Q-SRK 200 / DHV-R-SRK 200

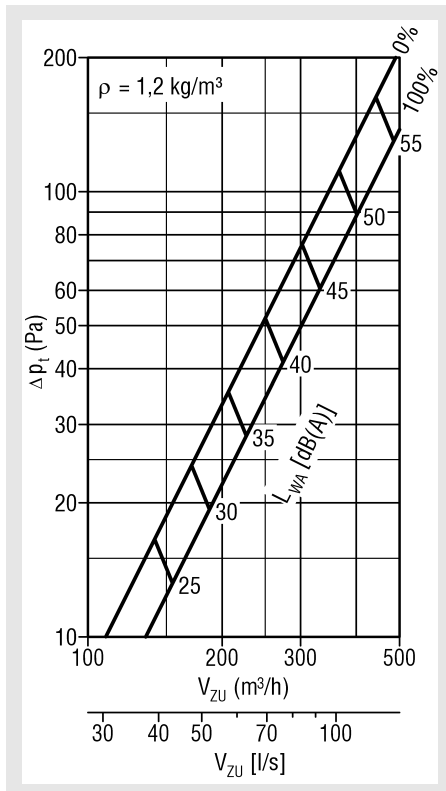

DHV-Q-SRK 250 / DHV-R-SRK 250

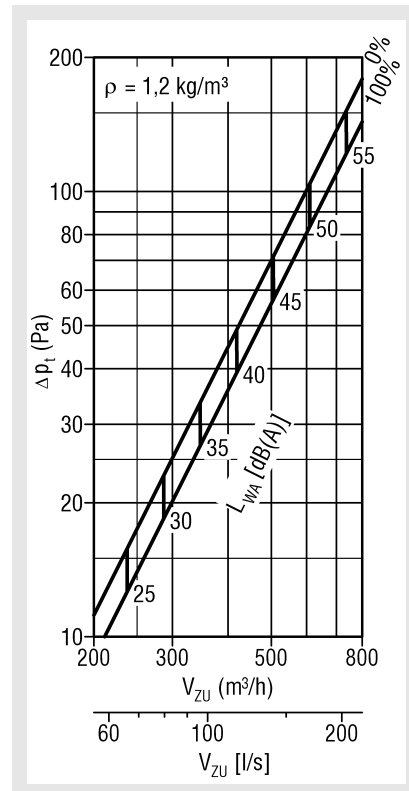

DHV-Q-SRK 315 / DHV-R-SRK 315

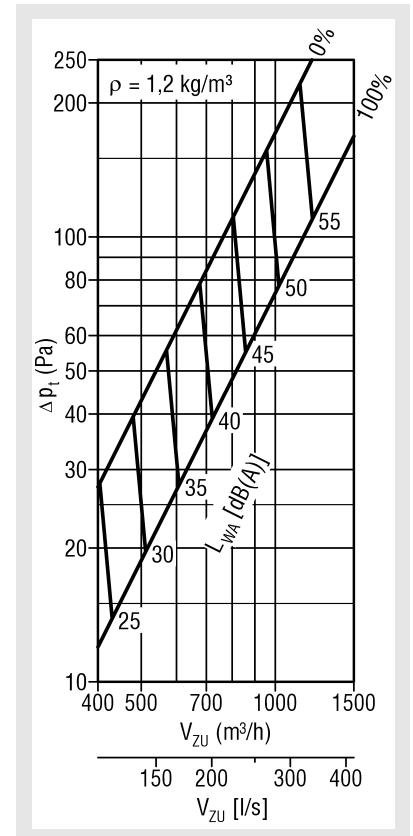

Drosselstellung:

AUF = 100%

ZU = 0%

Drallauslass DHV

DHV-Q-SRK 400 / DHV-R-SRK 400

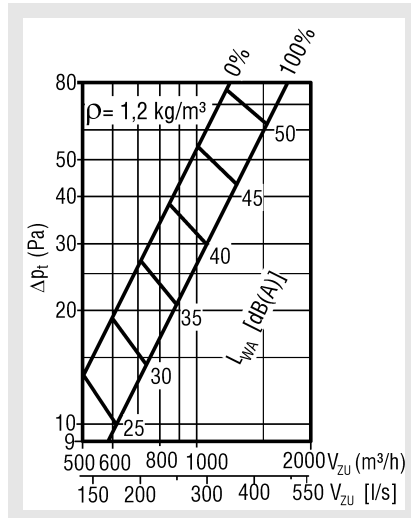

DHV-K-SRK 125

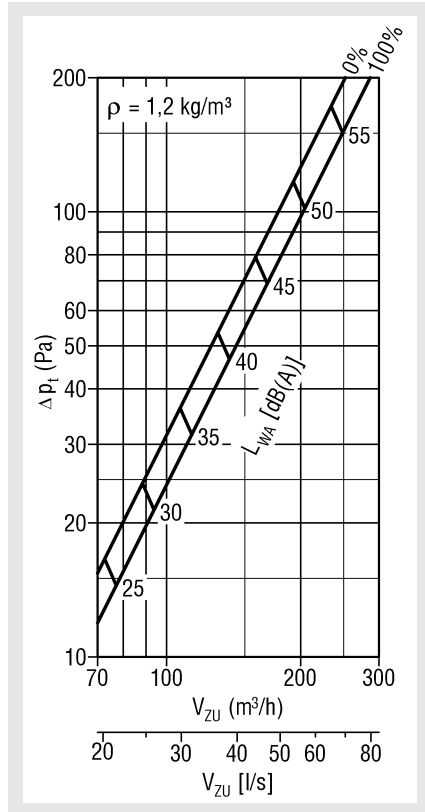

DHV-K-SRK 160

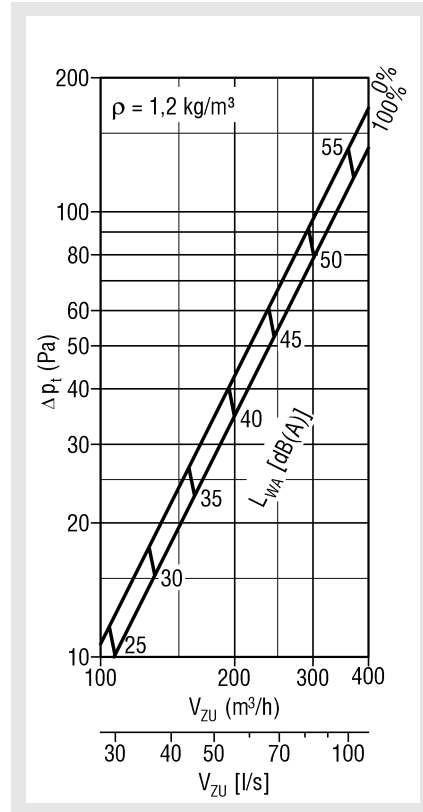

DHV-K-SRK 200

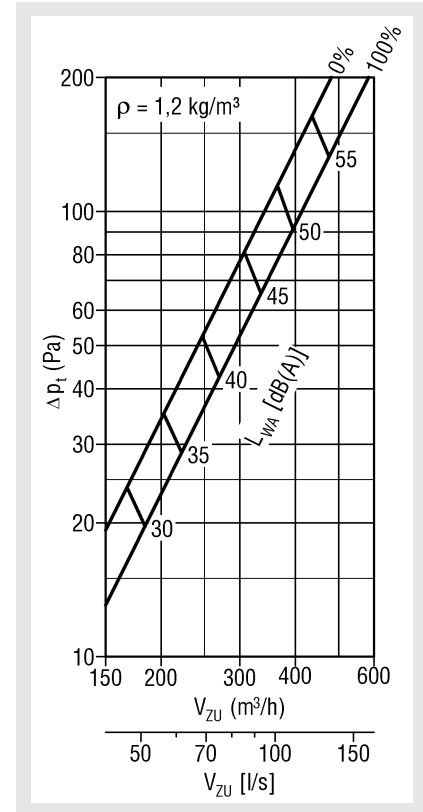

Drallauslass DHV

DHV-K-SRK 250

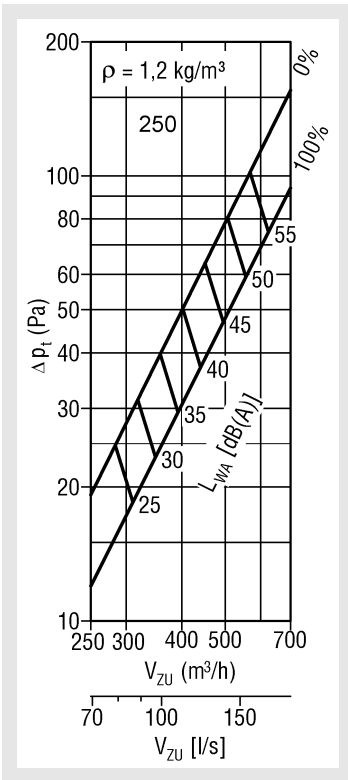

Drosselstellung:

AUF = 100%

ZU = 0%

DHV-ÜS 400

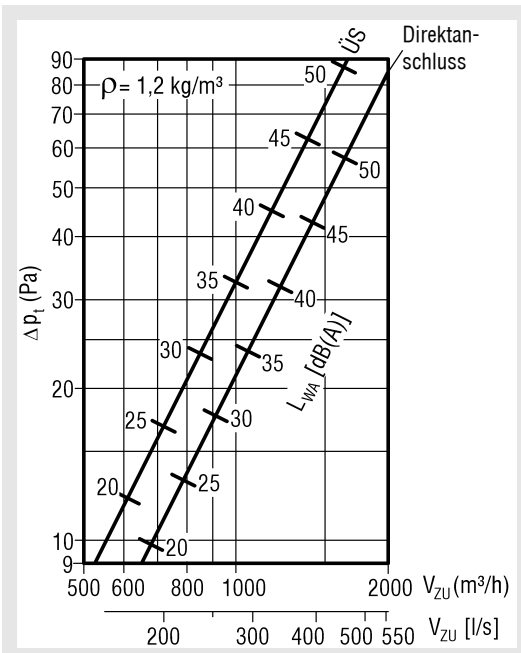

Drallauslass DHV

maximale Strahlengeschwindigkeit

DHV 100

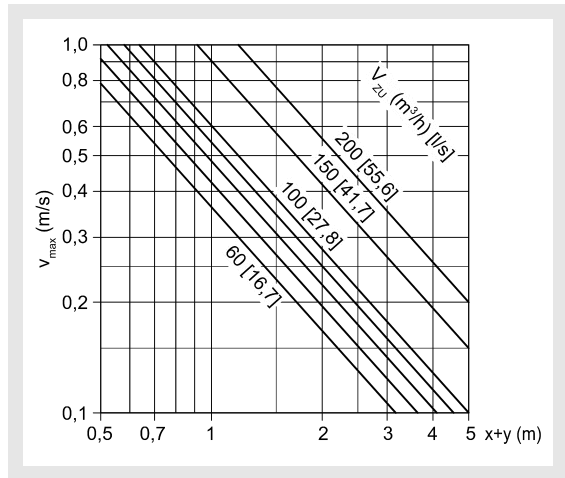

DHV 125

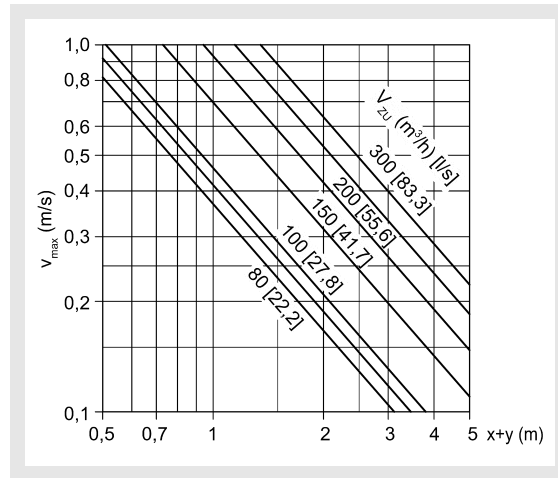

DHV 160

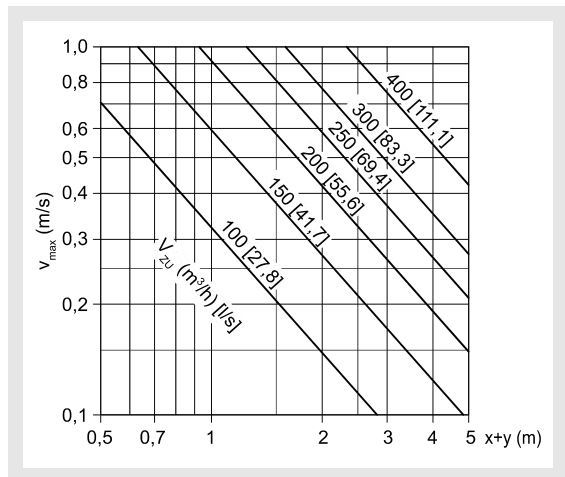

DHV 200

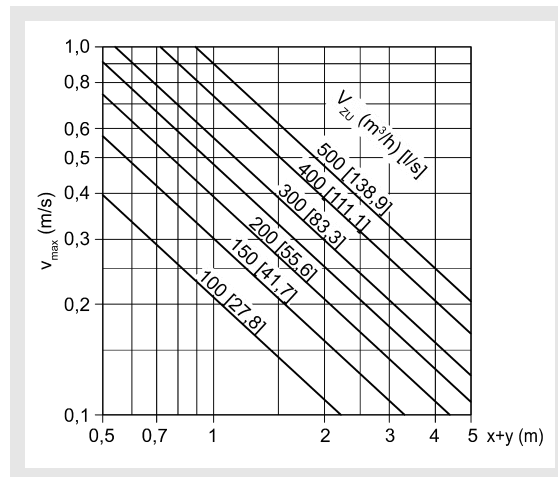

DHV 250

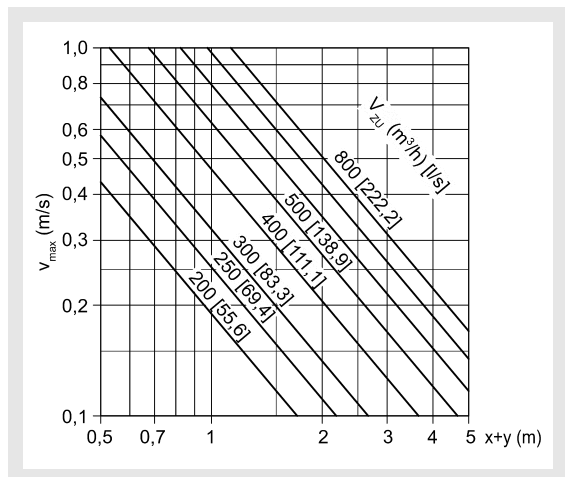

DHV 315

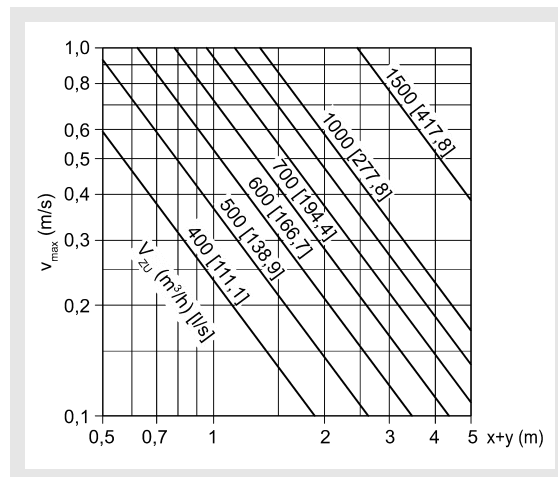

Drallauslass DHV

DHV 400

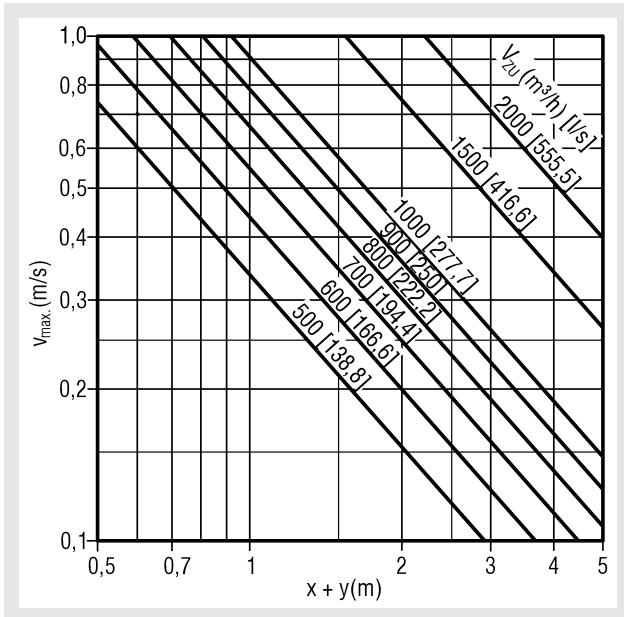

kritischer Strahlweg

DHV 100

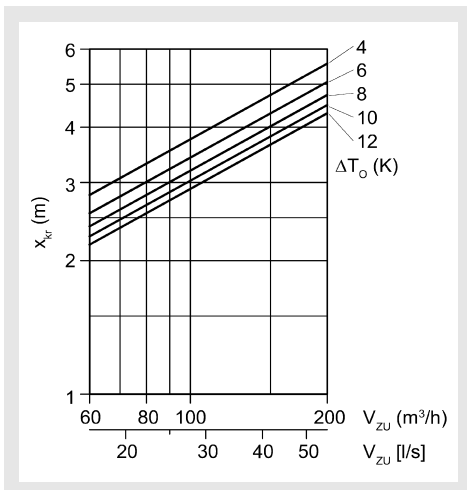

DHV 125

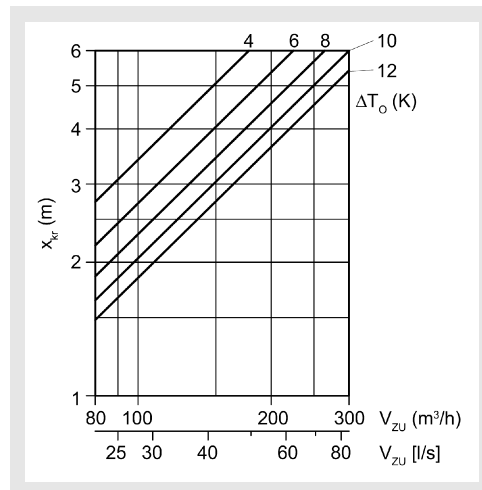

DHV 160

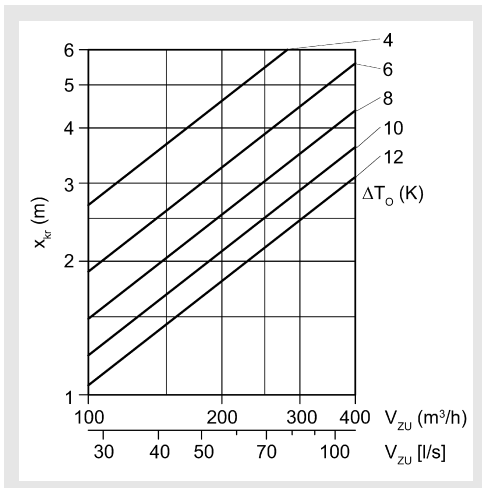

DHV 200

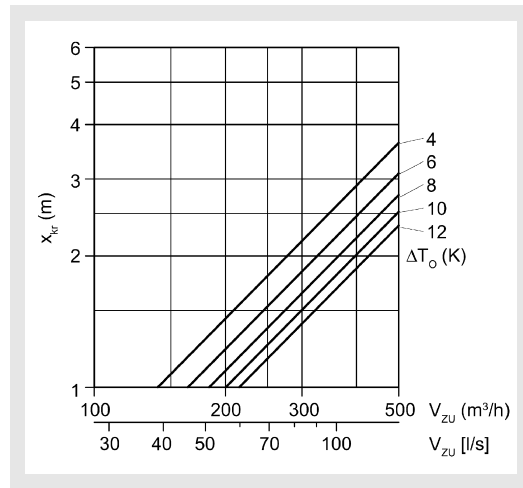

Drallauslass DHV

DHV 250

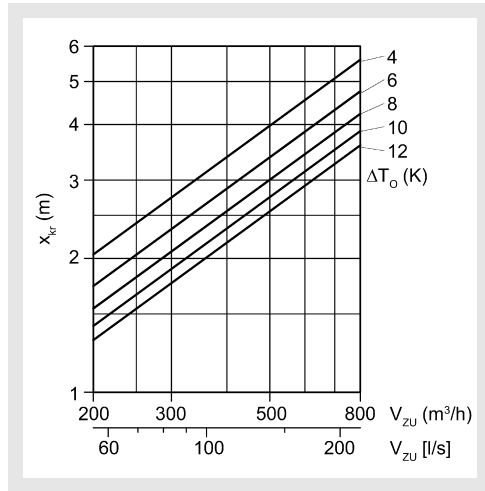

DHV 315

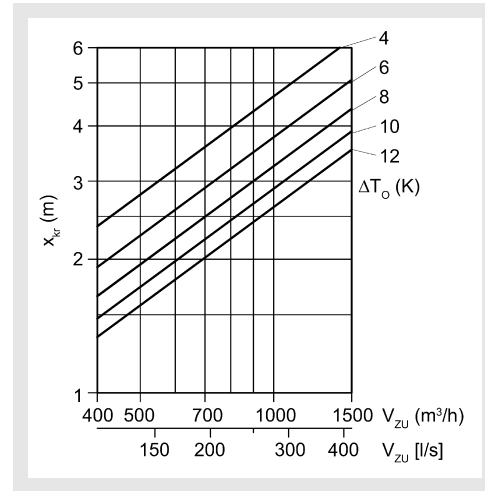

DHV 400

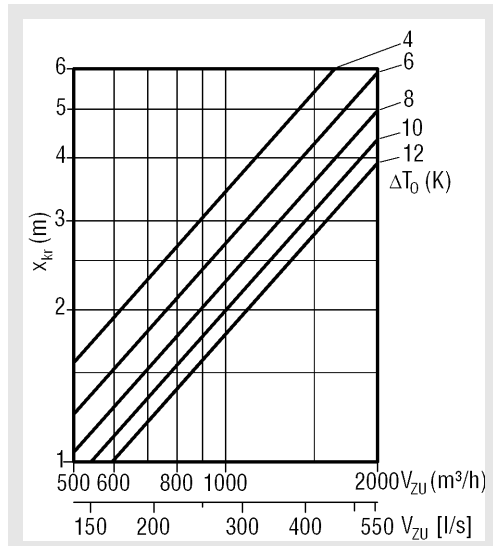

Drallauslass DHV

Legende

V_{ZU} (m ³ /h)	=	Zuluftvolumen
V_{ZU} [l/s]	=	Zuluftvolumen
L_{WA} [dB(A)]	=	A-bewerteter Schalleistungspegel
Δp_t (Pa)	=	Druckverlust
ρ (kg/m ³)	=	Dichte
v_{max} (m/s)	=	max. Strahlengeschwindigkeit
$x+y$ (m)	=	horizontaler + vertikaler Strahlweg
x_{kr} (m)	=	kritischer Strahlweg
ΔT_0 (K)	=	Temperaturdifferenz zwischen Zuluft- und Raumtemperatur ($\Delta T_0 = t_{ZU} - t_R$)
t_{ZU} (°C)	=	Zulufttemperatur
t_R (°C)	=	Raumtemperatur
NW (mm)	=	Nennwert

Bestellangaben

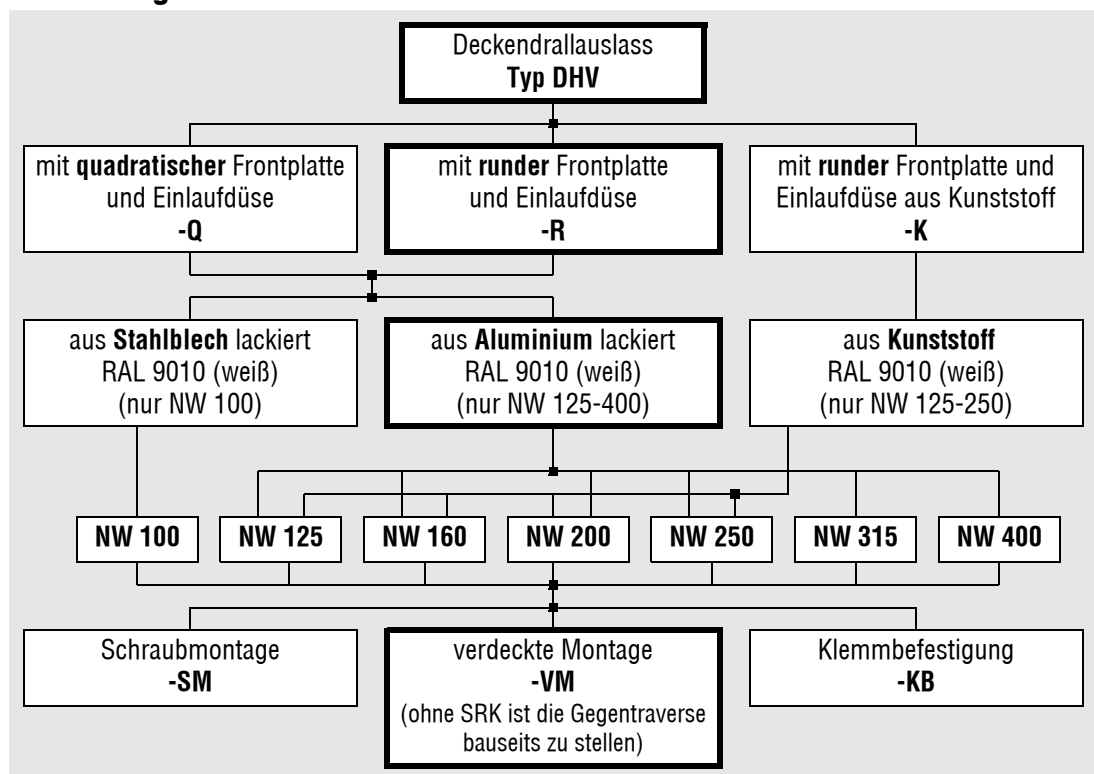

Drallauslass DHV

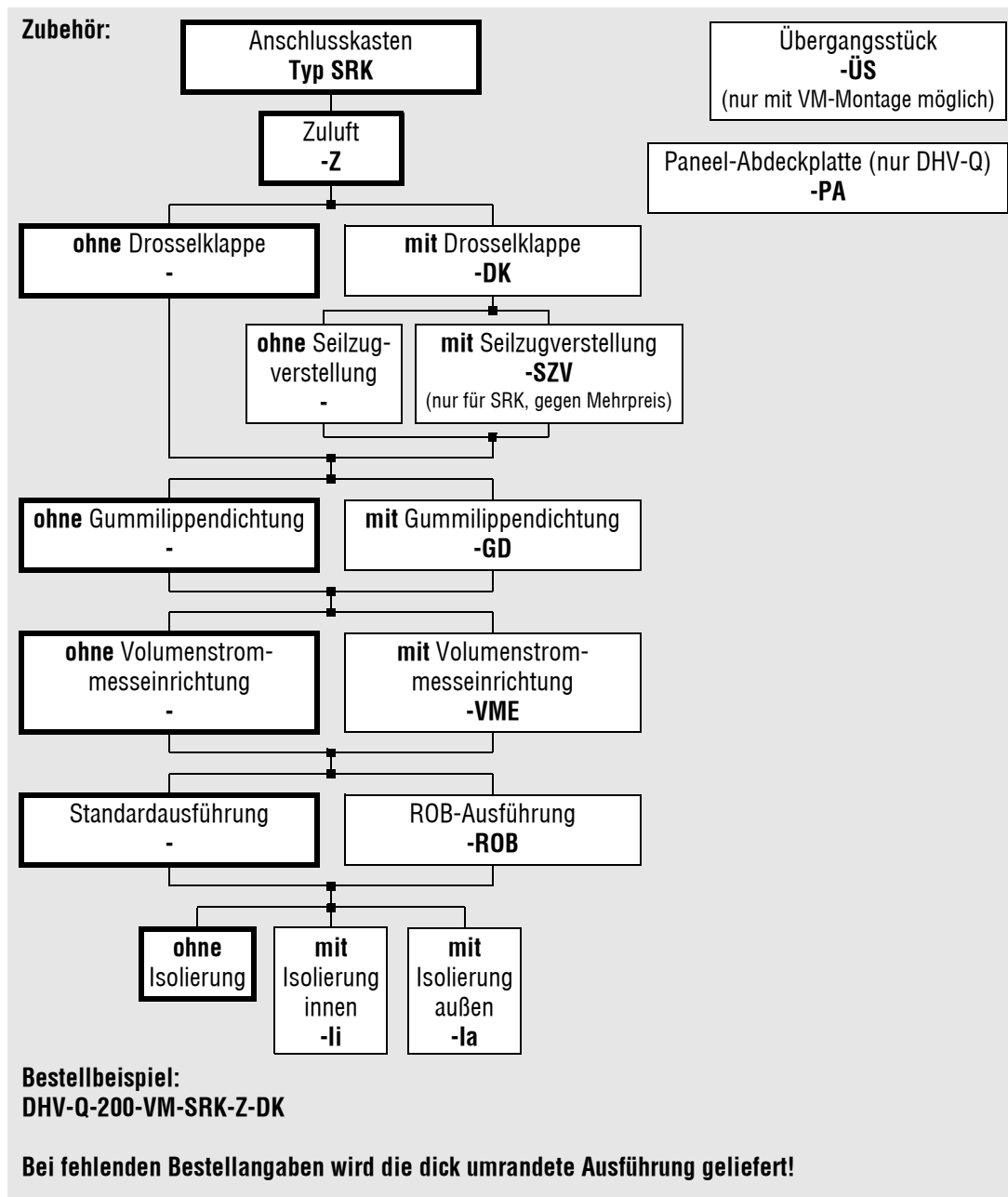

Drallauslass DHV

Ausschreibungstexte

Deckendrallauslass **Typ DHV-Q** für Anschluss an Flex-Rohre, mit quadratischer Frontplatte und Einlaufdüse bei Größe 100 aus Stahlblech lackiert RAL 9010 (weiß), bei Größe 125 - 400 aus Aluminium lackiert RAL 9010 (weiß). Einlauf mit feststehenden düsenförmigen Drallschaufeln.

Fabrikat: SCHAKO **Typ DHV-Q**

- mit runder Frontplatte und Einlaufdüse bei Größe 100 aus Stahlblech lackiert RAL 9010 (weiß), bei Größe 125 - 400 aus Aluminium lackiert RAL 9010 (weiß).

Fabrikat: SCHAKO **Typ DHV-R**

- mit runder Frontplatte, bestehend aus Kunststoff RAL 9010 (weiß, nur Größe 125 - 250 lieferbar).

Fabrikat: SCHAKO **Typ DHV-K**

Befestigungsmöglichkeiten:

- mit verdeckter Montage (-VM, Standard):
 - Gegentraverse bauseits (ohne Anschlusskasten oder Übergangsstück)
 - mit Traversenbefestigung (mit Anschlusskasten oder Übergangsstück)
- mit Schraubmontage (-SM), nur für Anschluss an Flexrohre (ohne Anschlusskasten).
- mit Klemmbefestigung (-KB), nur für Anschluss an Flexrohre (ohne Anschlusskasten).

Zubehör:

- Anschlusskasten (-SRK-Z), aus Stahlblech verzinkt und Aufhängeösen, mit Anschlussstutzen seitlich.
 - mit Drosselklappe (-DK) im Anschlusskasten zur einfachen Luftmengenregulierung.
 - mit Seilzugverstellung (-SZV), von unten verstellbar
 - mit Volumenstrommesseinrichtung (-VME) im Anschlussstutzen.
 - mit ROB-Ausführung (-ROB): Verteilblech, Lochblechdrossel und Volumenstrommesseinrichtung entnehmbar.
 - mit Gummilippendichtung (-GD).
 - mit thermischer Isolierung
 - innen (-li)
 - außen (-la)
- Übergangsstück (-ÜS), aus Aluminium roh, mit innenliegender Gegentraverse für verdeckter Montage (VM), für Deckenplatten bis 20mm Dicke.
- Paneel-Abdeckplatte (-PA), aus Stahlblech lackiert RAL 9010 (weiß) (nur DHV-Q).